

CENTRALE M-PLUS2

INSTRUCTIONS POUR L'INSTALLATION, L'UTILISATION ET LA MAINTENANCE



VIDEO youtube

ATTENTION

Avant de procéder à l'installation de la centrale de commande, lire attentivement les instructions et suivre les indications fournies. Le non-respect des indications ci-dessous peut causer des dommages et des accidents graves. Conserver soigneusement ces instructions.

Les instructions restent néanmoins toujours disponibles sur le site internet du producteur.

AVERTISSEMENTS DE SÉCURITÉ

- Mettre la centrale de commande hors tension et vérifier l'absence de tension avant d'effectuer les opérations d'installation ou de maintenance.
- Le montage, la programmation, la mise en service et la maintenance du produit doivent être exclusivement confiés à du personnel technique qualifié, capable d'évaluer les risques inhérents à l'installation et à l'utilisation du produit et d'adopter les mesures de sécurité nécessaires.
- Protéger le produit contre la pluie, l'humidité et les conditions ambiantes agressives.
- En cas d'utilisation de plusieurs centrales de commande, il est conseillé, pour un fonctionnement correct du récepteur radio, de les installer à une distance d'au moins 3 mètres l'une de l'autre.
- Informer l'utilisateur final sur le fonctionnement et l'utilisation du produit en conditions de sécurité, et sur les risques liés à son utilisation.
- Interdire aux enfants de jouer avec le dispositif et conserver les radiocommandes hors de leur portée.

Le constructeur décline dès à présent toute responsabilité en cas de dommages aux personnes ou aux biens causés par une utilisation impropre du produit, par le non-respect des indications fournies dans ce manuel, par une installation incorrecte et par le raccordement à une installation électrique non conforme aux réglementations en vigueur.

Les éventuelles modifications ou ajouts apportées au produit doivent être autorisées par le producteur, sous peine d'annulation de toute forme de garantie et d'invalidation de la déclaration de conformité CE.

SOMMAIRE

1. DESCRIPTION DU PRODUIT	Page 02
2. CARACTÉRISTIQUES TECHNIQUES GÉNÉRALES	Page 02
3. RACCORDEMENTS ÉLECTRIQUES ET SCHÉMA	Page 02
4. CARACTÉRISTIQUES FONCTIONNELLES	Page 03
- FONCTIONNEMENT PAS À PAS	Page 03
- FONCTIONNEMENT HOMME-MORT	Page 04
5. PROGRAMMATION	Page 04
- FONCTIONS STANDARD	Page 04
- RADIOCOMMANDE	Page 05
- LUMIÈRE CLIGNOTANTE OU FIXE AUTOMATIQUE	Page 06
- TEMPS DE FONCTIONNEMENT	Page 06
- FERMETURE AUTOMATIQUE	Page 06
- RESET	Page 06
- FONCTIONS AVANCÉES	Page 07
- BORD SENSIBLE	Page 07
- HOMME-MORT EN OUVERTURE	Page 08
- HOMME-MORT EN FERMETURE	Page 08
- PHOTOCELLULE EN OUVERTURE	Page 08
- SIGNAL SONORE	Page 09
- FONCTIONNEMENT UNIVOQUE DES TOUCHES OUVRE/FERME	Page 09
6. FONCTION D'URGENCE	Page 09
7. BOUTON DE COMMANDE M-TOUCH	Page 09
8. DISPLAY COMPTEUR DE CYCLES	Page 10
9. RACCORDEMENT ANTENNE OMNIDIRECTIONNELLE RG58	Page 11
10. RADIOCOMMANDE KEY-IN	Page 11
11. DÉCLARATION DE CONFORMITÉ	Page 12

1. DESCRIPTION DU PRODUIT

La centrale de commande M-PLUS2 est une centrale de commande électronique monophasée à récepteur radio incorporé, conçue pour l'automatisation de rideaux métalliques.

2. CARACTÉRISTIQUES TECHNIQUES GÉNÉRALES

- Alimentation: 230 Vca 50-60 Hz 4,5 W
- Sortie clignotant: 230 Vca 40 W
- Sortie moteur : 230 Vca 1400 W
- Sortie alim. auxiliaire : 12 Vca 2,8 VA
- Entrées bouton 12 Vcc
- Température de fonctionnement : de -20 à +55 °C.
- Récepteur radio : 433,92 MHz
- Codes radio mémorisables : 75 en ouverture, 75 en fermeture ou 75 P/P
- Combinaisons de codes : 72 millions de codes
- Programmation des codes radio : auto-apprentissage
- Sensibilité : supérieure à -100 dbm
- Champ de réception : standard 50 m (10 m homme-mort)
- Antenne : intégrée
- Dimensions boîtier 224x135x68mm
- Matériau boîtier ABS V-0 (IP 54).

3. RACCORDEMENTS ÉLECTRIQUES ET SCHÉMA

CON.1

- 1 - Entrée **LIGNE 230 Vca** (phase).
- 2 - Entrée **LIGNE 230 Vca** (neutre).
- 3 - Sortie **MOTEUR** ouverture (OPEN)
- 4 - Sortie **MOTEUR** commun (M)
- 5 - Sortie **MOTEUR** fermeture (CLOSE)
- 6 - Sortie **CLIGNOTANT 230 Vca** (neutre).
- 7 - Sortie **CLIGNOTANT 230 Vca** (phase).

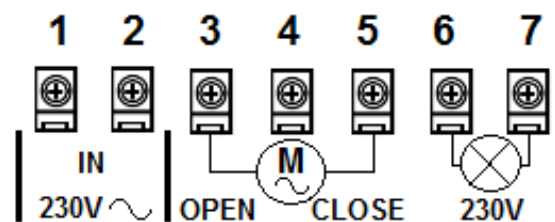

CON.2

- 8 - BI (blanc) Entrée **BORD SENSIBLE** (SAFETY EDGE)
- 9 - GI (jaune) Entrée **BORD SENSIBLE** (SAFETY EDGE)
- 10 - VE (vert) Entrée **BORD SENSIBLE** (SAFETY EDGE)

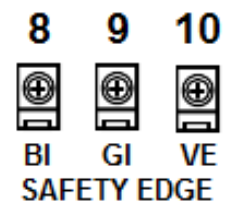

CON.3

- 11 - Sortie alimentation services **12 Vca** 2,8 VA
- 12 - Sortie alimentation services **12 Vca** 2,8 VA
- 13 - Entrée **BOUTON BASSE TENSION** Ouverture ↑ (N.O.)
- 14 - Entrée **BOUTON BASSE TENSION** GND commun
- 15 - Entrée **BOUTON BASSE TENSION** Fermeture ↓ (N.O.)
- 16 - Entrée **PHOTOCELLULE** – disp. sécurité NF (PHOTOC)
- 17 - Entrée **BOUTON BASSE TENSION (ARRÊT)** (N.O.)

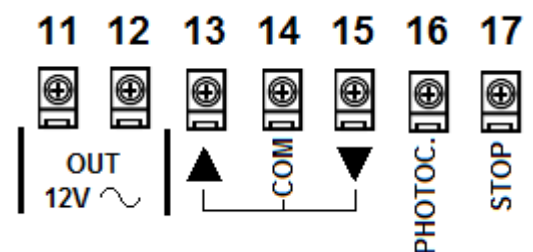

CON.4

Raccordement de l'**ÉMETTEUR M-TOUCH** extérieure



CON.5

- 18 - Entrée **URGENCE** (N.O.)
- 19 - Entrée **URGENCE** (N.O.)

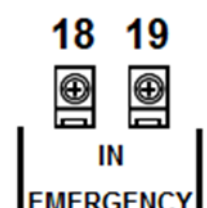

CON.6

Raccordement **DISPLAY COMPTEUR DE CYCLES**



CON.7

20 - Entrée **ANTENNE OMNIDIRECTIONNELLE RG58** : masse antenne

21 - Entrée **ANTENNE OMNIDIRECTIONNELLE RG58** : pôle chaud

20 21



ANTENNA



REMARQUES:

- La centrale de commande n'étant dotée d'aucun dispositif de sectionnement concernant l'alimentation en 230 Vca, toujours prévoir un sectionneur adapté, conformément à la norme EN 12453

SCHÉMA DES RACCORDEMENTS ÉLECTRIQUES

FONCTIONS AVANCÉES

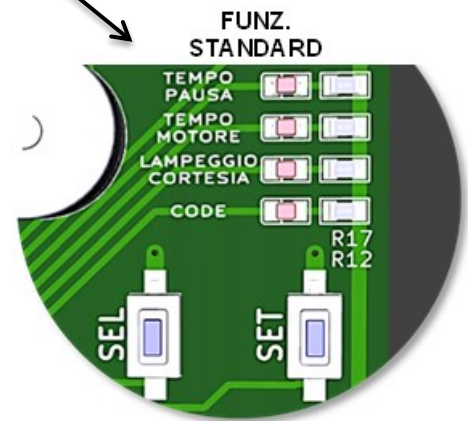
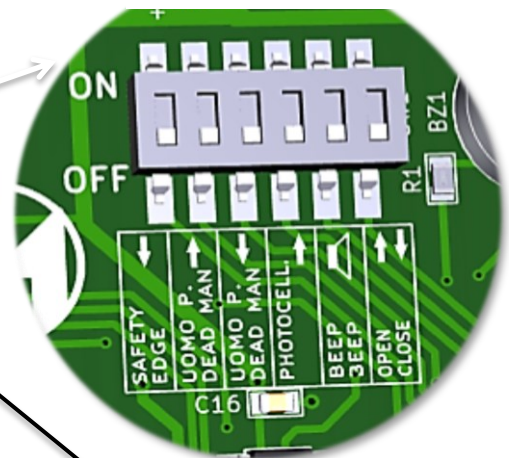
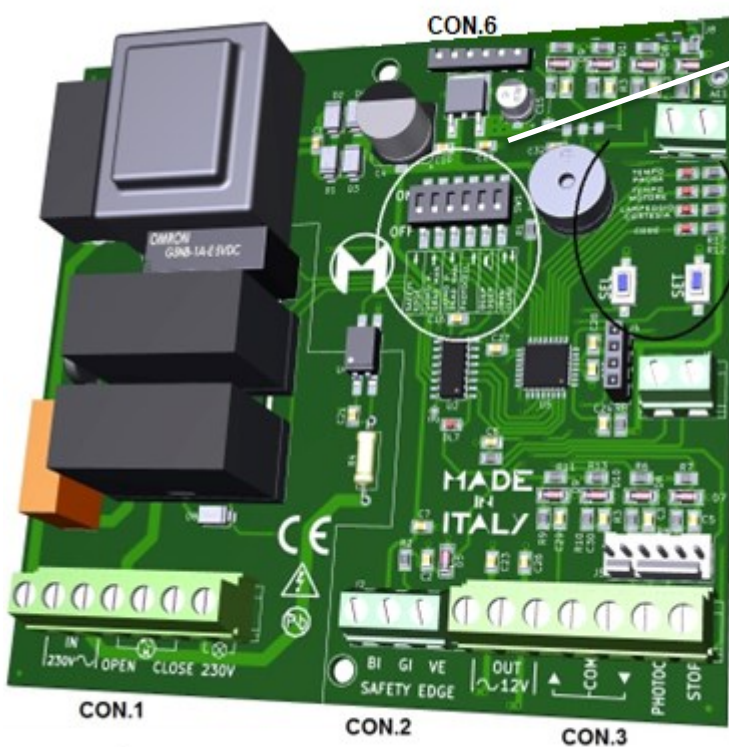

4. CARACTÉRISTIQUES FONCTIONNELLES

La centrale de commande peut fonctionner en mode pas à pas ou homme-mort

FONCTIONNEMENT PAS À PAS

Une simple impulsion active la commande d'ouverture/de fermeture.

Le fonctionnement de la centrale de commande est paramétré en mode pas à pas qui reste actif si le réglage par défaut des commutateurs DIP2 et DIP3 sur OFF, dans les FONCTIONS AVANCÉES, est maintenu.

Avec la programmation d'une radiocommande, conformément aux descriptions de la page 5 (L1 CODE), ou l'utilisation d'un bouton en basse tension, on obtient le fonctionnement suivant :

- **RADIOCOMMANDE avec 1 touche programmée**

La première impulsion commande l'ouverture jusqu'à la fin du temps moteur programmé avec la fonction TEMPS MOTEUR décrite page 6 (L3 T.MOTOR) ou jusqu'au fin de course.

La deuxième impulsion commande la fermeture.

Si l'on envoie une impulsion avant la fin du temps moteur ou avant la fin de course, la centrale de commande arrête le mouvement.

Avec une nouvelle impulsion, le mouvement reprend en sens inverse.

- **RADIOCOMMANDE avec 2 touches programmées**

Chaque touche correspond à un sens du moteur (OUVERTURE ou FERMETURE).

La première impulsion envoyée active le fonctionnement du moteur dans le sens associé à la touche pressée jusqu'à la fin du temps moteur programmé ou jusqu'au fin de course.

En cas de deuxième impulsion avec la même touche avant la fin du temps moteur ou avant le fin de course, il ne se passe rien. En cas de deuxième impulsion avec la touche opposée à celle qui avait été précédemment pressée avant la fin du temps moteur ou avant le fin de course, le moteur s'arrête.

Avec une nouvelle impulsion, le mouvement reprend dans le sens correspondant à la touche pressée.

- **BOUTON À BASSE TENSION Ouverture/Fermeture ou Ouverture/Arrêt/Fermeture**

Le bouton à basse tension doit être raccordé aux entrées 13 (Ouverture), 14 (Commun) et 15 (Fermeture).

On peut utiliser un **bouton OUVERTURE/FERMETURE**, qui fonctionne comme les deux touches programmées de la radiocommande, ou un **bouton OUVERTURE/ARRÊT/FERMETURE** en réglant dans les FONCTIONS AVANCÉES le DIP6 sur ON (6 OPEN CLOSE↑↓ : FONCTIONNEMENT UNIVOQUE DES TOUCHES, page 9).

Dans ce cas, seul le bouton STOP permet d'arrêter le mouvement.

La centrale de commande est prééquipée pour l'intégration de l'émetteur M-TOUCH (page 09) avec un fonctionnement Ouverture/Arrêt/Fermeture.

- **FERMETURE AUTOMATIQUE :**

La centrale de commande permet d'activer automatiquement la fermeture sans devoir actionner des commandes supplémentaires. En maintenant uniquement le **fonctionnement pas à pas**, il est possible de programmer la fermeture automatique avec la fonction TEMPS DE PAUSE décrite page 6 (L4 T.PAUSE).

FONCTIONNEMENT HOMME-MORT

La commande d'ouverture/de fermeture est activée **en maintenant la touche enfoncée** et non par une simple impulsion. Elle s'active dans les FONCTIONS AVANCÉES en mettant sur ON le commutateur DIP2 (HOMME-MORT EN OUVERTURE) et/ou le commutateur DIP3 (HOMME-MORT EN FERMETURE) comme cela est décrit page 8.

5. PROGRAMMAZIONE

FONCTIONS STANDARD

En utilisant les touches **SEL** et **SET** il est possible de:

- **mémoriser des radiocommandes**
- **choisir la lumière clignotante ou la lumière fixe automatique**
- **définir le temps de fonctionnement du moteur**
- **activer la fermeture automatique**

TOUCHE SEL

Permet de sélectionner la fonction à programmer.

Presser touche SEL pendant 1 s.

Ensuite, **presser plusieurs fois la même touche SEL pour sélectionner la fonction voulue (L1, L2, L3, L4)** dont la LED commence à clignoter.

La sélection reste active pendant 10 secondes, puis la centrale de commande retourne à son état initial.

La LED clignotant indique la fonction qu'il est possible de **programmer en utilisant la touche SET**.

Durant la programmation, la centrale de commande ne répond pas aux commandes de la radiocommande ou de l'émetteur.

T.PAUSE ■ L4
T.MOTOR ■ L3
FLASHING-
L.COURTESY ■ L2
CODE ■ L1

SEL SET



TOUCHE SET

Permet l'activation et la programmation de la fonction sélectionnée avec la touche **SEL**.

FONCTION	LED	ALLUMÉ	ÉTEINT
RADIOCOMMANDE	L1 CODE	Codes radio mémorisés	Pas de codes radio
LUMIÈRE	L2 FLASHING/COURTESY	Lumière fixe	Lumière clignotante
TEMPS de FONCTION .	L3 T.MOTOR	Temps programmé	Temps infini
FERMETURE AUTO.	L4 T.PAUSE	Fermeture automatique	Pas de fermeture auto.

L1 CODE : PROGRAMMATION DES RADIOCOMMANDES

Il est possible de mémoriser 75 radiocommandes ayant chacune un code différent, fixe ou rolling code.

Mémoriser une radiocommande à 2 touches

Presser la touche SEL pendant 1 s puis sélectionner avec la même touche SEL la LED **L1 CODE** qui commence à clignoter lentement.

Sur la radiocommande, presser la première touche pour la mémoriser comme touche d'ouverture : un signal sonore indique que la mémorisation a été effectuée et le L1CODE commence à clignoter rapidement.

Presser la seconde touche à mémoriser comme touche de fermeture : un signal sonore indique que la seconde touche a été mémorisée. La LED **L1 CODE reste allumé fixement** : cela indique que le code d'une radiocommande est présent dans la mémoire. Il est alors possible de mémoriser une autre radiocommande en sortant puis en rentrant avec la touche SEL sur la LED L1 qui recommence à clignoter.

Mémoriser une radiocommande à 1 touche

Il faut suivre la même procédure que celle de la radiocommande à 2 touches mais on presse 2 fois la même touche en l'associant à la fonction d'ouverture et de fermeture.

Fonction rolling code

La fonction rolling code **est associable uniquement à des radiocommandes rolling code KEY-IN (pag11)**. Si la première radiocommande mémorisée est un modèle KEY-IN, la centrale de commande ne peut être associée qu'à ce modèle de radiocommandes. Si la première radiocommande mémorisée n'est pas un modèle KEY-IN, la centrale de commande peut être associée à n'importe quel type de radiocommande avec ou sans rolling code mais uniquement avec un fonctionnement à code fixe.

Mémorisation par voie aérienne

Il est possible de mémoriser une radiocommande à distance sans interagir directement avec la centrale.

Presser la première touche codée de l'une des radiocommandes précédemment mémorisées pendant 20 s. La centrale de commande actionne le mouvement puis, au bout des 20 s, émet un signal sonore qui indique l'activation de la phase de programmation.

Relâcher alors la touche de la radiocommande précédemment mémorisée et presser la touche ou les touches de la radiocommande à mémoriser en suivant la même procédure que celle qui a été indiquée précédemment.

La mémorisation à distance des radiocommandes n'est possible qu'avec le moteur arrêté.

Effacement des codes des radiocommandes

Pour effacer toutes les radiocommandes mémorisées, se positionner sur la LED **L1 CODE** et, pendant que la LED clignote, **presser la touche SET pendant 10 s**. Un signal sonore prolongé et la LED **L1 CODE** qui s'éteint indiquent l'effacement de la mémoire.

Remarques :

Il est possible de mémoriser jusqu'à **75 radiocommandes** en tout. Si toutes les radiocommandes ont été mémorisées, quand on répète l'opération de programmation, la centrale de commande émet 10 signaux acoustiques afin de signaler qu'il n'est pas possible de procéder à de nouvelles mémorisations.

Il est conseillé d'utiliser des radiocommandes d'origine KEY-IN.

L2 L.FLASHING/COURTESY : LUMIÈRE CLIGNOTANTE OU LUMIÈRE FIXE AUTOMATIQUE

Une lampe de 40 W max. peut être raccordée aux entrées 230 Vca du bornier CON.1 aux positions 6 (neutre) et 7 (phase).

La centrale de commande est paramétrée sur la fonction « lumière clignotante ». Pour activer la lumière fixe automatique, presser **2 fois la touche SEL** pour se positionner sur la LED **L2 L.FLASHING/COURTESY** qui commence à clignoter. Pendant que la LED clignote, **presser la touche SET** jusqu'à ce que la LED L2 reste allumé fixement et s'accompagne d'un signal sonore indiquant le passage à la fonction de lumière automatique activée. Répéter l'opération si l'on souhaite rétablir la configuration précédente. Dans ce cas, la LED L2 s'éteint, signalant ainsi que la fonction « clignotement » a été activée.

Fonctionnement de la « lumière clignotante » : elle s'active chaque fois que l'automatisme est en mouvement, pendant toute la durée du temps moteur. Si le temps de pause a été mémorisé, la lumière clignotante restera également active durant la pause.

Fonctionnement de la « lumière fixe automatique » : s'active à chaque commande d'ouverture.

La lumière fixe reste allumée et s'éteint 10 secondes après la fermeture complète du rideau.

L3 T.MOTOR : PROGRAMMATION DU TEMPS DE FONCTIONNEMENT DU MOTEUR

La centrale de commande est paramétrée sur un temps de fonctionnement du moteur de 30 s.

Pour sélectionner un temps différent (**max. 4 min**), effectuer la programmation (**avec le rideau fermé**) en pressant **3 fois la touche SEL** pour se positionner sur la LED **L3T.MOTOR** qui commence à clignoter.

Pendant que la LED clignote, **presser la touche SET, sans la relâcher, pour actionner le mouvement** d'ouverture du rideau métallique.

Quand le point voulu est atteint, **relâcher la touche SET**. La LED L3 reste allumé fixement et s'accompagne d'un signal sonore qui indique le succès de l'opération.

Il est conseillé de mémoriser un temps plus long de quelques secondes après que le rideau métallique a atteint le fin de course.

Si l'on souhaite régler un temps de fonctionnement infini du moteur, et donc désactiver la fonction, se positionner avec la touche SEL sur la LED L3 et presser la touche SET pendant moins d'une seconde pendant que la LED clignote. La LED s'éteint, indiquant ainsi qu'aucun temps de fonctionnement n'est mémorisé (le moteur reste toujours sous tension).

L4 T.PAUSE : PROGRAMMATION DU TEMPS DE PAUSE POUR LA FERMETURE AUTOMATIQUE

La centrale de commande permet d'activer la fermeture automatique du rideau métallique en programmant le temps de pause (**max. 4 min**) entre la fin de l'ouverture et le début de la fermeture automatique. Pour activer la fermeture automatique, presser **la touche SEL 4 fois** pour se positionner sur la LED **L4 T. PAUSE** qui commence alors à clignoter.

Pendant que la LED clignote, **presser la touche SET sans la relâcher** : au bout d'une seconde, un signal sonore indique le début du comptage du temps. Quand le temps voulu est atteint, **relâcher la touche SET**. La LED L4 reste allumé fixement et s'accompagne d'un signal sonore qui indique le succès de l'opération.

Si l'on souhaite désactiver la fermeture automatique, se positionner sur le clignotement du LED L4 et, pendant que la LED clignote, presser la touche SET pendant moins d'une 1 seconde. La LED L4 s'éteint, indiquant ainsi que la fonction n'est pas active et que le rideau métallique doit être fermé grâce à une commande.

Remarques :

Si l'on active la fermeture automatique, il est absolument indispensable d'utiliser des dispositifs de sécurité (PHOTOCELLULE et BORD SENSIBLE).

Quand le temps de pause programmé s'est écoulé, la fermeture automatique ne démarre **que si le faisceau de la photocellule n'est pas interrompu**. En cas d'obstacle, la centrale de commande prolonge la pause tant que le faisceau de la photocellule est interrompu. Quand le faisceau de la photocellule n'est plus interrompu, la fermeture démarre au bout de 5 secondes.

Si l'on active, dans les FONCTIONS AVANCÉES, la fonction HOMME-MORT (DIP2 et/ou DIP3 sur ON), la fermeture automatique est automatiquement désactivée.

RÉINITIALISATION DE TOUTES LES FONCTIONS :

Pour restaurer les paramètres d'usine, presser **simultanément les touches SEL et SET pendant 10 secondes**. Tous les LED s'allument simultanément et un signal sonore (bip long) est émis. Les LED s'éteignent et tous les paramètres sont effacés, y compris les codes mémorisés, à l'exclusion du LED L3 T.MOTOR qui reste allumé comme dans la configuration initiale.

FONCTIONS STANDARD

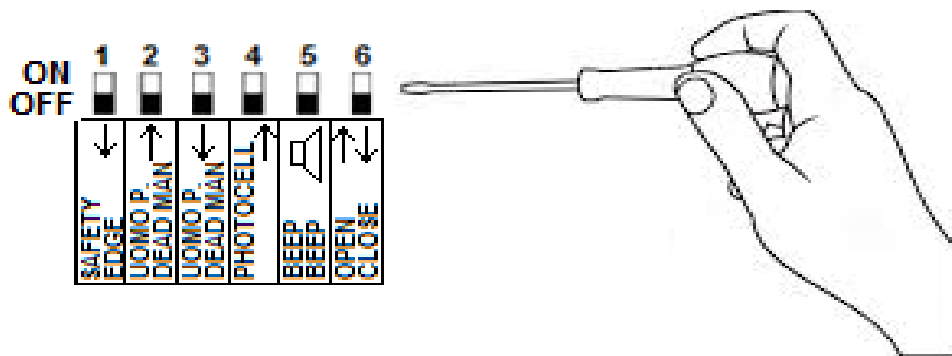

Les fonctions suivantes sont toutes **désactivées** avec les commutateurs DIP en position **OFF**.

DIP SWITCH	FONCTION	ACTIVÉE	DÉSACTIVÉE
1 SAFETY EDGE ↓	Bord sensible / barrière optique en fermeture	DIP 1 ON	DIP 1 OFF
2 UOMO P. DEAD MAN ↑	Homme-mort en ouverture	DIP 2 ON	DIP 2 OFF
3 UOMO P. DEAD MAN ↓	Homme-mort en fermeture	DIP 3 ON	DIP 3 OFF
4 PHOTOCCELL. ↑	Photocellule en ouverture	DIP 4 ON	DIP 4 OFF
5 BEEP BEEP	Signal sonore	DIP 5 ON	DIP 5 OFF
6 OPEN CLOSE ↑↓	OPEN (Ouvre↑) CLOSE (Ferme↓)	DIP 6 ON	DIP 6 OFF

1 SAFETY EDGE ↓ : BORD SENSIBLE / BARRIERE OPTIQUE en FERMETURE

La centrale de commande permet d'alimenter et de raccorder la photocellule du bord sensible ou, en alternative, une barrière à rayons infrarouge modèle WITT LIGI07.

Le bord sensible optique, monté sur le bord inférieur du rideau métallique, ou la barrière optique, monté sur les côtés du rideau, sont raccordé à la centrale de commande avec les **entrées CON.2** et s'activent en positionnant le **Dip1** sur **ON**.

Raccordement du bord sensible

- 8 - BI : BIANCO (Blanc)
- 9 - GI: GIALLO (Jaune)
- 10 - VE : VERDE (Vert)

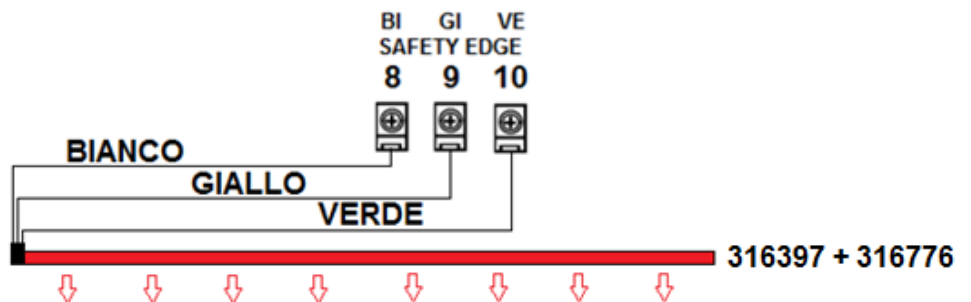

Raccordement de la barrière optique :

- 8 - BI: BLU (Blue)
- 9 - GI: MARRONE (Marron)
- 10 - VE: NERO (Noir)
- BIANCO (Blanc)

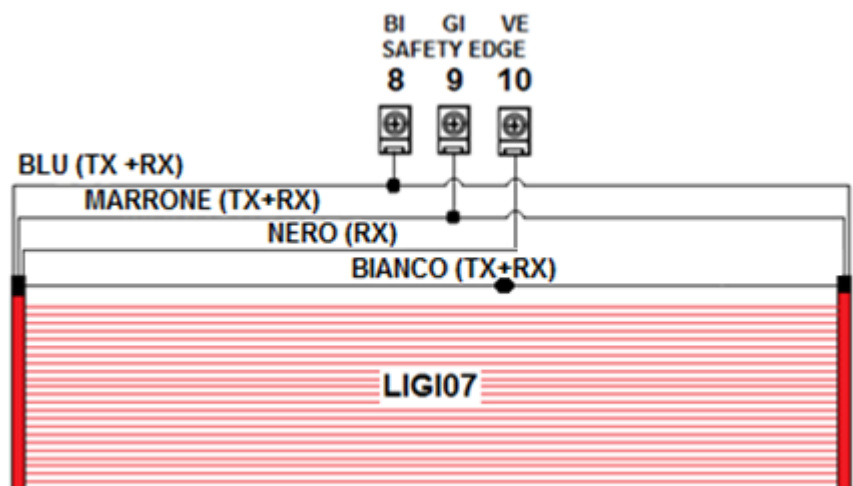

Le bord sensible et la barrière optique interviennent en fermeture quand ils rencontrent un obstacle : la centrale de commande inverse le mouvement du rideau métallique en activant l'ouverture. Si la fonction homme-mort en ouverture (Dip2 sur ON) décrite page 8 est activée, la centrale de commande n'inverse pas mais interrompt le mouvement.

2 UOMO P. DEAD MAN ↑: HOMME-MORT EN OUVERTURE

En positionnant le **Dip2 sur ON**, on active la commande d'ouverture en pressant la touche de la radiocommande ou du bouton en basse tension pendant toute la durée du mouvement.

Si l'on active le bord sensible (DIP1 sur ON) ou la photocellule en fermeture et/ou en ouverture (DIP4 sur ON), en cas d'obstacle en fermeture, la centrale n'inverse pas mais interrompt le mouvement du rideau.

3 UOMO P. DEAD MAN ↓: HOMME-MORT EN FERMETURE :

En positionnant le **Dip3 sur ON**, on active la commande de fermeture en pressant la touche de la radiocommande ou du bouton en basse tension pendant toute la durée du mouvement.

ATTENTION : si l'on active la fonction HOMME-MORT (DIP2 et/ou DIP3 sur ON), la fermeture automatique est désactivée.

4 PHOTOCELL. ↑: PHOTOCÉLLE EN OUVERTURE

La centrale de commande permet d'alimenter et de raccorder une ou deux photocellules fixes (branchées en série), montées sur les côtés du rideau et raccordées à la centrale par l'entrée **14-16 en CON.3**.

La photocellule intervient toujours en phase de fermeture : quand elle rencontre un obstacle, la centrale de commande inverse le mouvement du rideau métallique (ou l'interrompt si le Dip2 est sur ON) jusqu'à ce que le cycle d'ouverture soit terminé.

La photocellule intervient également en phase d'ouverture si l'on active le Dip4 en le positionnant sur ON : quand elle rencontre un obstacle, la centrale de commande :

- **en phase d'ouverture** : interrompt le mouvement du rideau métallique.
- **en phase de fermeture** : inverse le mouvement pendant 5 s ; si, dans les 5 s, le faisceau de la photocellule n'est plus interrompu, le mouvement se poursuit, sinon il s'arrête. Si le Dip2 est activé (homme-mort en ouverture), la centrale de commande interrompt le mouvement.

Remarques :

Dans le cas des grilles métalliques, il est indispensable d'activer la photocellule en ouverture.

Raccordement de la photocellule (16 PHOTOC)

Remarque : cette entrée (**14-16**), si elle n'est pas utilisée, doit être pontée.

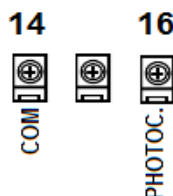

ACTIVATION DES DISPOSITIFS DE SÉCURITÉ EN FONCTION DU FONCTIONNEMENT PARAMÉTRÉ

PHOTOCÉLLE	PHASE MOUVEMENT	PAS À PAS (paramétrage par défaut) DIP2 OFF- DIP3 OFF	HOMME-MORT en OUVERTURE - UP↑ DIP2 ON - DIP3 OFF	HOMME-MORT en FERMETURE-DOWN↓ DIP2 OFF - DIP3 ON	HOMME-MORT UP↑-DOWN↓ DIP2 ON - DIP3 ON
PHOTOCÉLLE ACTIVE en FERMETURE (DIP4 OFF)	↑	N'INTERVIENT PAS	N'INTERVIENT PAS	N'INTERVIENT PAS	N'INTERVIENT PAS
	↓	INVERSE LE MOUVEMENT	INTERROMPT LE MOUVEMENT	INVERSE LE MOUVEMENT	INTERROMPT LE MOUVEMENT
PHOTOCÉLLE ACTIVE en OUVERT. / FERMET. (DIP4 ON)	↑	INTERROMPT LE MOUVEMENT	INTERROMPT LE MOUVEMENT	INTERROMPT LE MOUVEMENT	INTERROMPT LE MOUVEMENT
	↓	INVERSE LE MOUVEM. PENDANT 5 SEC. (*)	INTERROMPT LE MOUVEMENT	INVERSE LE MOUVEM. PENDANT 5 SEC. (*)	INTERROMPT LE MOUVEMENT
BORD SENSIBLE ACTIF (DIP1 = ON)	↑	N'INTERVIENT PAS	N'INTERVIENT PAS	N'INTERVIENT PAS	N'INTERVIENT PAS
	↓	INVERSE LE MOUVEMENT	INTERROMPT LE MOUVEMENT	INVERSE LE MOUVEMENT	INTERROMPT LE MOUVEMENT

(*) si, dans les 5 s, le faisceau de la photocellule n'est plus interrompu, le mouvement se poursuit, sinon il s'arrête

5 BEEP BEEP : SIGNAL SONORE

Signal sonore de sécurité (2 bips)

Il s'active avec le **Dip5 sur ON** : la centrale de commande, **avant d'activer la manœuvre** d'ouverture ou de fermeture, émet **2 signaux acoustiques (bips)** afin de signaler que le moteur est sur le point de démarrer.

Si un clignotant est raccordé, la centrale de commande émet aussi deux clignotements.

Signal sonore d'avertissement (1 bip)

Cette fonction est toujours active.

En condition de RIDEAU MÉTALLIQUE FERMÉ (ou OUVERT), si la touche de fermeture (ou d'ouverture) est pressée, la centrale de commande émet un signal sonore pour signaler que le rideau métallique ne peut pas bouger puisqu'il est déjà totalement fermé (ou ouvert).

Si le faisceau de la PHOTOCELLULE est interrompu en fermeture (ou en ouverture avec la photocellule active en ouverture, DIP4 sur ON), quand la touche de fermeture (ou d'ouverture) est pressée, la centrale de commande émet un signal sonore pour signaler que le rideau métallique ne peut pas bouger à cause d'un obstacle.

6 OPEN CLOSE ↑↓ : FONCTIONNEMENT UNIVOQUE DES BOUTONS OPEN (ouvre) et CLOSE (ferme)

Quand on positionne le **Dip6 sur ON**, la centrale de commande paramètre le fonctionnement univoque des **boutons ouverture/arrêt/fermeture**

- du **bouton à basse tension** raccordable aux entrées 13-14-15, ou
- du **bouton de commande M-TOUCH** qui doit être raccordable au CON.4 et monté au centre du couvercle de la centrale de commande (comme indiqué page 10).

La pression de la touche d'ouverture ou de fermeture actionne le moteur dans le sens qui correspond à la touche pressée jusqu'à la fin du temps moteur ou jusqu'au fin de course.

Si l'on envoie une seconde impulsion avec la même touche, avant la fin du temps moteur ou avant le fin de course, il ne se passe rien.

En cas de deuxième impulsion avec la touche opposée à celle qui avait été précédemment pressée avant la fin du temps moteur ou avant le fin de course, le moteur inverse immédiatement le sens de marche.

Le bouton STOP arrête le mouvement quelle que soit la manœuvre en cours.

6. FONCTION URGENCE

L'entrée au CON.5 (A1 et A2) est réservée à la signalisation de la **rupture du ressort d'équilibrage**.

Quand la rupture du ressort se produit, le signal en entrée passe de N.O. à N.F. et la centrale de commande active le fonctionnement HOMME-MORT (en ouverture comme en fermeture). De plus, chaque fois que l'on envoie une impulsion avec la radiocommande ou avec le bouton, la centrale de commande émet un son continu pendant 5 s et active simultanément la LED fixe et non plus clignotant. La LED rouge positionné sur le couvercle de la centrale de commande au niveau du bouton M-TOUCH s'allume aussi fixement.

7. BOUTON DE COMMANDE M-TOUCH

- Alimentation : 5 Vcc.
- Tension de sortie des boutons : 5 Vcc
- Température de fonctionnement : de -20 à +55 °C
- Commandes : Ouverture/Arrêt/Fermeture
- LED fixe : Signal de Rupture du ressort d'équilibrage

Raccordement du bouton M-TOUCH

Mettre la centrale de commande M-PLUS2 hors tension.

Fixer le bouton au couvercle du boîtier de la centrale de commande en collant le côté du bouton muni d'un adhésif double face comme indiqué sur la figure 1.

Brancher le câble de raccordement du bouton dans le connecteur **CON.4** en position obligée de la centrale de commande comme indiqué sur la figure 1.

Le bouton est équipé d'une LED de signalisation qui est visible sur les deux faces du circuit.

Pour afficher à l'extérieur, sur porte de la boîte, la signalisation de la **rupture du ressort d'équilibrage** et les **nombre de cycles**, il faut faire un trou de 3mm sur la porte de la boîte, à l'endroit indiqué. Sinon, la led ne sera visible que en ouvrant la porte.

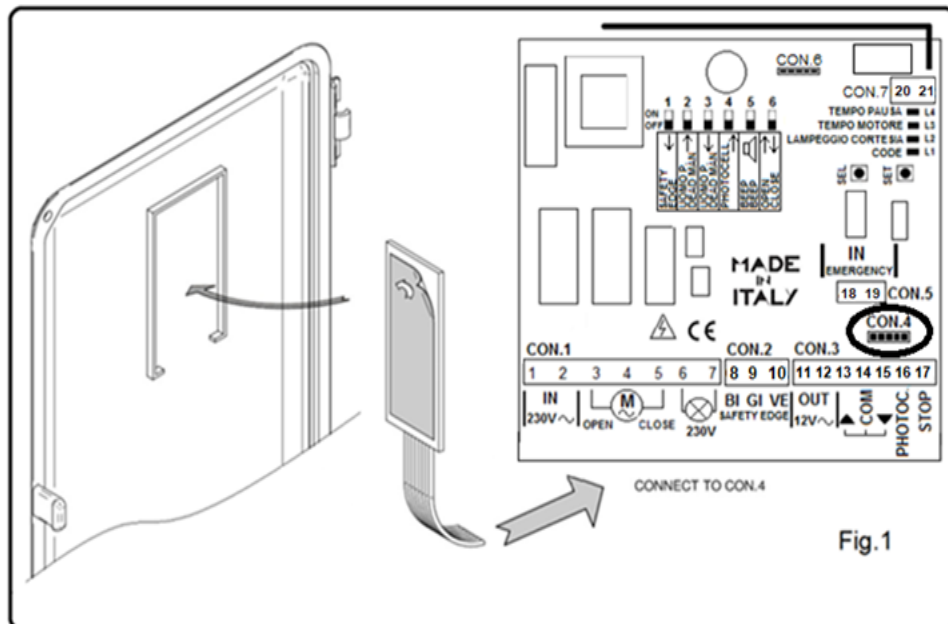

Fig.1

LED BOUTON	Allumée en fixe	RUPTURE DU RESSORT D'EQUILIBRAGE
------------	-----------------	----------------------------------

Cette signalisation n'a lieu que si est activée la FONCTION D'URGENCE.

LED BOUTON	Allumé clignotant	ATTEINT DU NOMBRE DE CYCLES
------------	-------------------	-----------------------------

La centrale enregistre le nombre des cycles effectués par le rideau.

Après les mille cycles:

- _1.000 cycles – la LED émet: n.1 clignotement – pause - n.1 clignotement, en séquences jusqu'à 2000;
 - _2.000 cycles – la LED émet: n.2 clignotements – pause - n.2 clignotements, en séquences jusqu'à 3000;
 - _3.000 cycles – la LED émet: n.3 clignotements – pause - n.3 clignotements, en séquences jusqu'à 4000;
 - _4.000 cycles – la LED émet: n.4 clignotements – pause - n.4 clignotements, en séquences jusqu'à 5000;
- et ainsi de suite.

DÉCLARATION DE CONFORMITÉ

Le constructeur déclare que le produit « Bouton M-TOUCH » est conforme aux spécifications des directives EMC 2014/30/EU, LVD 2014/35/EU.

Masinara S.p.A.
Antonio Isola
Administrateur



8. ECRAN COMPTEUR DE CYCLES

L'écran affiche le nombre total de cycles effectués par le rideau (cycle = montée + descente).

L'écran s'active lorsqu'il est inséré dans le connecteur CON.6 de la centrale de commande.

La centrale enregistre le nombre des cycles effectués. Le nombre de cycles ne peut jamais être remis à zéro.

L'écran peut rester engagé de façon fixe en permanence dans la centrale ou peut être inséré au besoin et ensuite enlevé (par exemple en cas de maintenance).

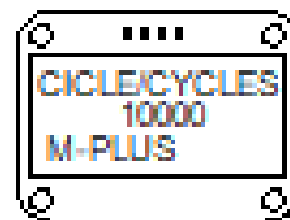

11. NORMES EUROPÉENNES DE RÉFÉRENCE ET DÉCLARATION DE CONFORMITÉ :

Directive Machines 2006/42/CE

UNI EN 12453:2017 Portes et portails industriels, commerciaux et résidentiels - Sécurité d'utilisation des portes et portails motorisés - Exigences et méthodes d'essai

UNI EN 12978: 2009 - Dispositifs de sécurité pour portes motorisées

CEI EN 60335-1: 2012-01 Sécurité des appareils électrodomestiques et analogues - Partie 1 : prescriptions générales

CEI EN 61000-6-2: 2016-05 Compatibilité électromagnétique (CEM) Partie 6-2

Normes génériques – Immunité pour les environnements industriels

CEI EN 61000-6-3: 2011-09 Compatibilité électromagnétique (CEM) Partie 6-3

Normes génériques – Norme sur l'émission pour les environnements résidentiels, commerciaux et de l'industrie légère.

Font partie intégrante de cette notice :

Déclaration d'incorporation

aux termes de la directive Machines 2006/42/CE pour une quasi-machine, annexe II, partie B

Déclaration de conformité

Le constructeur déclare que le produit CENTRALE M-PLUS2 est conforme aux suivantes directives :
RED 2014/53/EU, EMC 2014/30/EU, LVD 2014/35/EU, ROHS3 2015/863/CE

La CENTRALE M-PLUS2 est conçue exclusivement pour la commande des moteurs utilisés pour l'automatisation des rideaux métalliques, afin de permettre à l'installateur de respecter les obligations réglementaires prévues, en particulier les normes suivantes:

Normes appliquées :

UNI EN 12453:2017

UNI EN 12978:2009

CEI EN 60335-1: 2012-01

CEI EN 61000-6: 2-2016

CEI EN 61000-6: 3-2011

Le dossier technique est déposé dans le bureau d'étude du constructeur et pourra être présenté, sur demande motivée, aux autorités compétentes.

Les quasi-machines, aux termes de la directive CE 2006/42/CE, sont exclusivement destinées à être montées ou installées dans d'autres machines (ou d'autres quasi-machines/installations incomplètes), afin de construire une machine complète aux termes de la directive.

La mise en service du présent produit est interdite tant qu'il n'est pas garanti que la machine/installation complète à l'intérieur de laquelle il a été monté est conforme aux exigences desdites directives.

La sécurité de l'installation finale et le respect de toutes les réglementations sont sous la responsabilité de celui qui effectue le montage ou l'installation dans une machine complète.

Masinara S.p.A.

Antonio Isola

Administrateur

